

الك كنترول

مدل AMCS

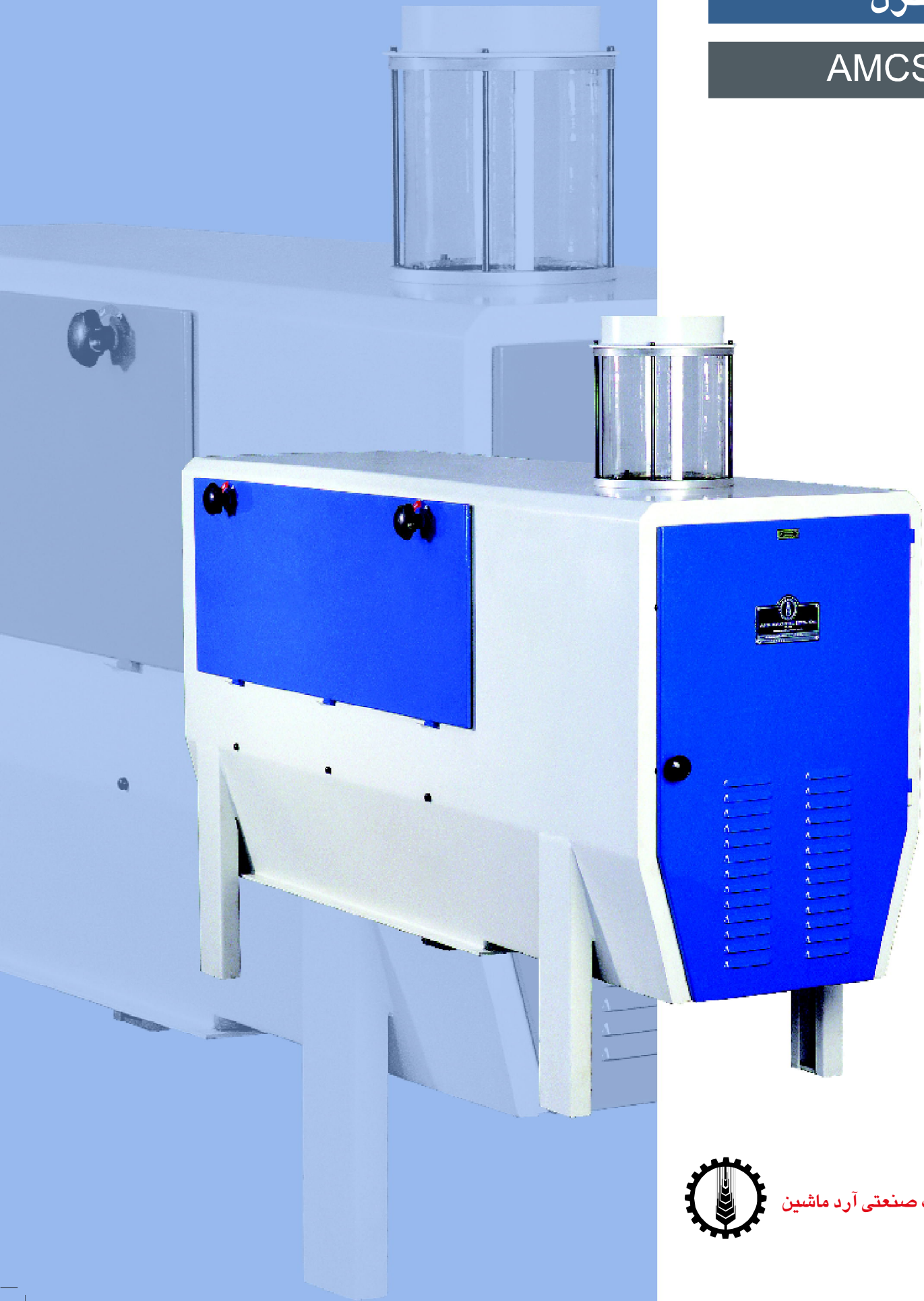

کارخانجات صنعتی آرد ماشین

عملکرد:

- آرد قبل از بسته بندی از این الک عبور می کند تا در مسیر الک به سیلوها و به کیسه گیر اگر قطعه ای داخل آرد افتاده باشد گرفته شود.

خصوصیات اصلی:

- تیغه های پره دار مخصوصی روی روتور وجود دارد که ضمن خارج کردن محصول از توری ضایعات را در داخل توری به جلو هدایت می کند.
- حرکت روتور به گونه ای است که همواره توری تمیز باقی می ماند.

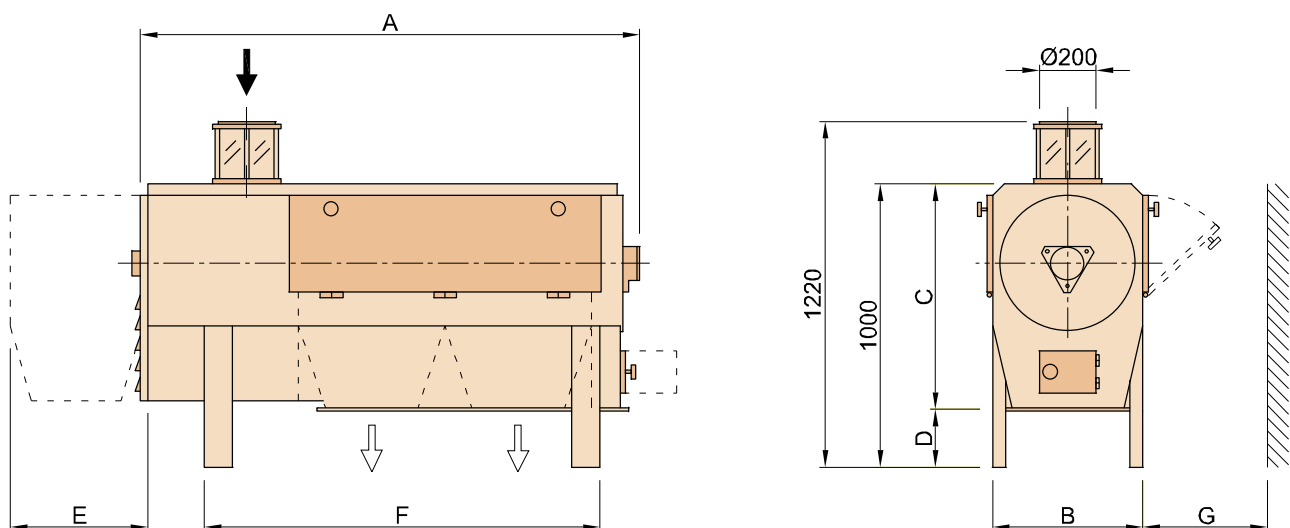

الک کنترل

مدل	ظرفیت [t/h]	موتور (50 Hz) [kW]	ابعاد [mm]							وزن خالص [kg]	حجم بسته بندی [m ³]
			A	B	C	D	E	F	G min.		
AMCS 30/80	10	4	1540	430	670	330	385	1175	350	220	1.4
AMCS 40/100	30	7.5	1765	530	800	200	485	1400	450	325	1.9

کارخانجات صنعتی آرد ماشین